

Trapezgewinde

Kugelgewinde

Kleinstgewinde

● HANDHABEN ● FÜHREN ● BEWEGEN

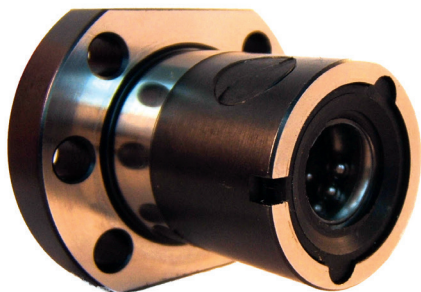
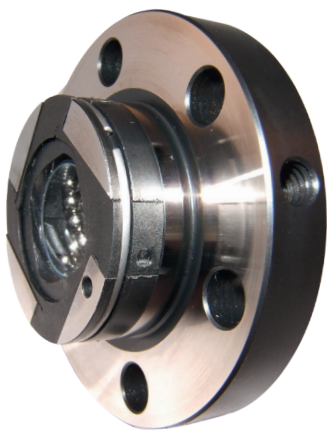

KUGELGEWINDEMUTTERN

2 KUGELGEWINDEMUTTERN

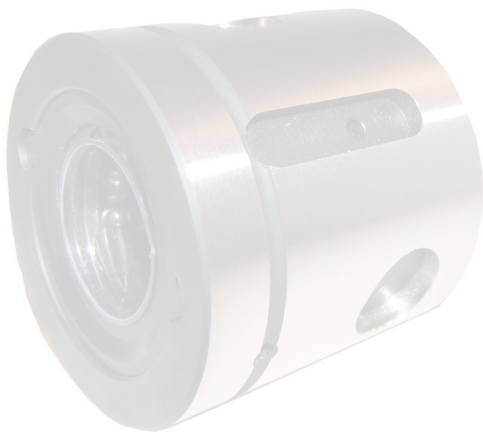
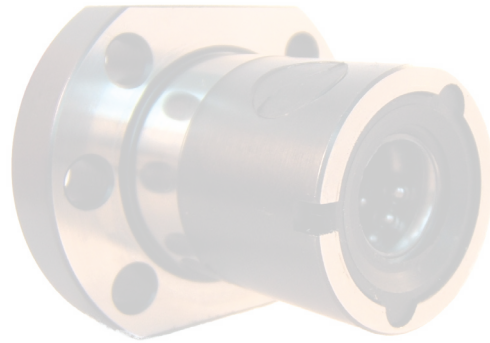

Das HFB Lieferprogramm umfasst Kugelgewindemuttern in Flansch- und Zylinderform in verschiedenen Abmessungen und Steigungen. Die Anschlussmaße entsprechen der DIN 69051 oder unseren eigenen Maßen.

Wir liefern die Kugelgewindemuttern gerne auf die entsprechende Spindel als Kugelgewinde-trieb montiert, oder auf einer Montagehülse zur Selbstmontage. Die angegebenen Werte für das Axialspiel beziehen sich auf Lieferung der Kugelgewindemuttern auf Montagehülse.

Benötigen Sie spielarme oder spielfreie Einzelmuttern, fragen Sie uns bitte an.

Auf Wunsch liefern wir Ihnen vorgespannte Doppelmuttereinheiten in der Ausführung Flansch/Zylinder oder Zylinder/Zylindermuttereinheit.

Alle Kugelgewindemuttern sind mit einem integrierten Abstreifersystem ausgestattet.

Dieses verhindert den Eintritt von Schmutz und Fremdkörpern und hält das Fett zur benötigten Schmierung in der Mutter.

Andere Mutternabmessungen sind auf Anfrage lieferbar.

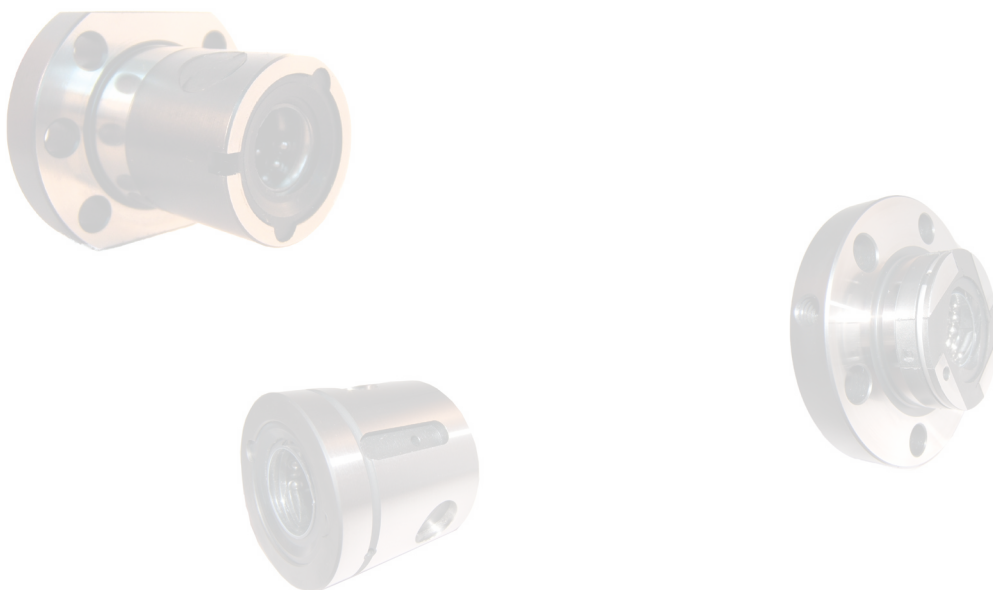

**KUGELGEWINDEZYLINDERMÜTTER
MIT ABSTREIFER**
KGM-D nach DIN 69051

Werkstoff:
ESP65, Werkstoff-Nr. 1.7131
100Cr6, Werkstoff-Nr. 1.3505 oder ähnlich

Größe	Form	Maße (mm)									Axialspiel max. (mm)	Anzahl der Umläufe	1.) Tragzahl (kn) c _{dyn}	1.) Tragzahl (kn) c _{stat}	Gewicht (kg/Stück)	Artikel-Nr.
		D1	L	L1	L2	L3	L4	b	b1	n x t						
KGM-D-1605-RH	E	28	34	7	7	20	20,3	2,0	2,0	5 x 2,0	0,08	3	9,3	13,1	0,08	20-1605-01
KGM-D-1610-RH	E	28	50	7	15	20	17,7	2,0	1,2	5 x 2,0	0,08	6	15,4	26,5	0,13	20-1610-01
KGM-D-1620-RH	S	28	30	11,5	9	12	17,5	1,2	1,2	5 x 2,0	0,08	4	8,0	15,0	0,08	20-1620-01
KGM-D-2005-RH	E	36	34	7	7	20	20,3	2,0	2,0	5 x 2,0	0,08	3	10,5	16,6	0,15	20-2005-01
KGM-D-2505-RH	E	40	34	7	7	20	20,3	2,0	2,0	5 x 2,0	0,08	3	12,3	22,5	0,16	20-2505-01
KGM-D-2510-RH	E	40	45	7,5	12,5	20	17,5	2,0	2,0	5 x 2,0	0,08	3	13,2	25,3	0,23	20-2510-01
KGM-D-2525-RH	S	40	36,5	11,5	11,75	13	18,25	1,5	1,5	5 x 3,0	0,08	5	16,5	32,0	0,20	20-2525-01
KGM-D-2550-RH	S	40	58	17	19	20	24	2,0	2,0	5 x 3,0	0,08	5	15,4	31,7	0,27	20-2550-01
KGM-D-3205-RH	E	50	45	7,5	7,5	30	–	2,5	–	6 x 2,5	0,08	5	21,5	49,3	0,35	20-3205-01
KGM-D-3210-RH	E	50	60	7,5	15	30	34,2	2,0	2,0	6 x 2,5	0,08	3	26,0	39,0	0,42	20-3210-01
KGM-D-4005-RH	E	63	45	7,5	8	30	–	3,0	–	6 x 2,5	0,08	5	23,8	63,1	0,60	20-4005-01
KGM-D-4010-RH	E	63	60	10	15	30	–	4,0	–	6 x 2,5	0,10	4	38,0	69,0	0,65	20-4010-01
KGM-D-2005-LH	E	36	34	7	7	20	–	3,0	–	5 x 3,0	0,08	3	10,5	16,6	0,15	20-2005-02
KGM-D-2505-LH	E	40	34	7	7	20	–	3,0	–	5 x 3,0	0,08	3	12,3	22,5	0,16	20-2505-02
KGM-D-3205-LH	E	50	45	7,5	7,5	30	–	2,5	–	6 x 3,0	0,08	5	21,5	49,3	0,35	20-3205-02

1) Dynamische Tragzahl nach DIN 69051 Teil 4 Entwurf 1989

KUGELGEWINDEZYLINDERMUTTER MIT ABSTREIFER

KGM-D nach DIN 69051

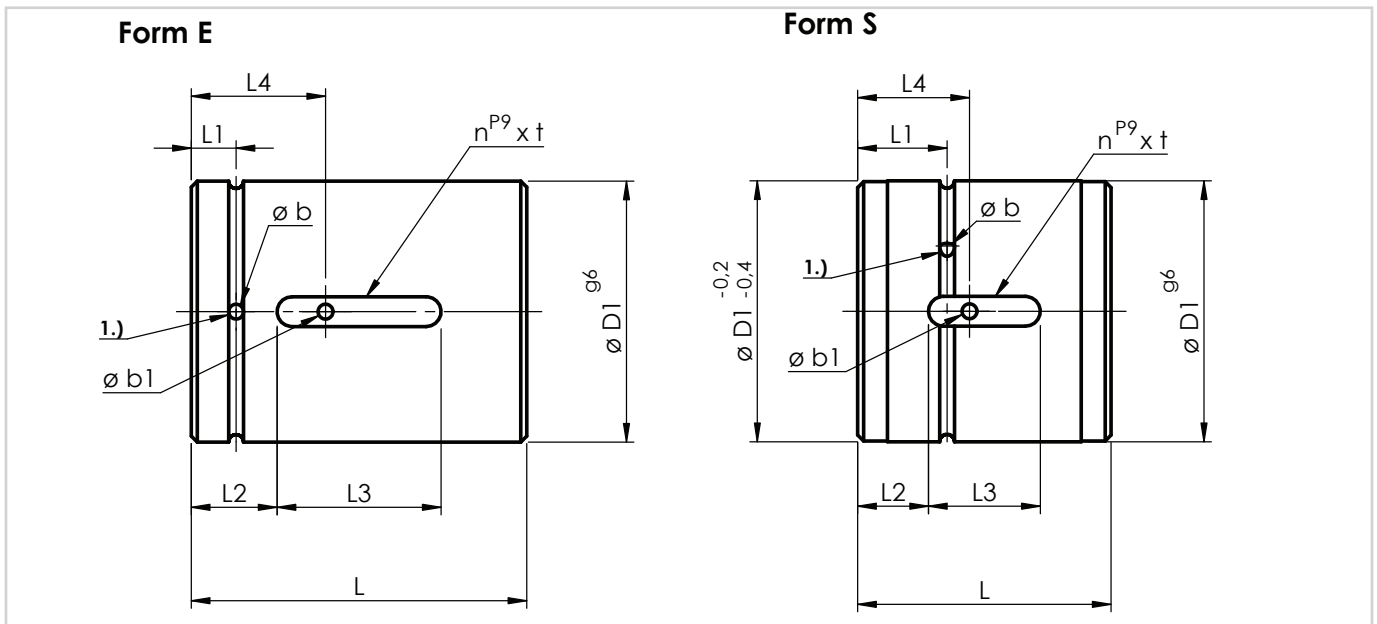

1) Lage der Schmierbohrung nicht definiert



Bestellbeispiel		
Größe	Stück	Artikel-Nr.
KGM-D-1610-RH	15	20-1610-01

Umlenkensystem größenabhängig

Änderungen und Irrtümer vorbehalten.

**KUGELGEWINDEZYLINDERMÜTTER
MIT ABSTREIFER**
KGM-H nach Form HFB-Gewindetechnik

Werkstoff:
ESP65, Werkstoff-Nr. 1.7131
100Cr6, Werkstoff-Nr. 1.3505 oder ähnlich

Größe	Form	Maße (mm)									Axialspiel max. (mm)	Anzahl der Umläufe	1.) Tragzahl (kn) c _{dyn}	1.) Tragzahl (kn) c _{stat}	Gewicht (kg/Stück)	Artikel-Nr.
		D1	L	L1	L2	L3	L4	b	b1	n x t						
KGM-H-1204-RH ohne Abstreifer	E	20	24	–	5	14	–	–	–	3 x 1,8	0,08	3	3,0	3,8	0,04	21-1204-01
KGM-H-1205-RH ohne Abstreifer	E	20	24	–	5	14	–	–	–	3 x 1,8	0,08	3	4,4	6,8	0,04	21-1205-01
KGM-H-2005-RH	E	32	34	7	7	20	20,3	2,0	2,0	5 x 2,0	0,08	3	10,5	16,6	0,10	21-2005-01
KGM-H-2020-RH	S	35	30	11,5	9	12	17,5	1,5	1,5	5 x 3,0	0,08	4	11,6	18,4	0,11	21-2020-01
KGM-H-2050-RH	S	35	56	16	18	20	–	1,5	–	5 x 3,0	0,08	5	13,0	24,6	0,25	21-2050-01
KGM-H-2505-RH	E	38	34	7	7	20	20,3	2,0	2,0	5 x 2,0	0,08	3	12,3	22,5	0,14	21-2505-01
KGM-H-3205-RH	E	45	45	7,5	7,5	30	–	2,5	–	6 x 2,5	0,08	3	21,5	49,3	0,24	21-3205-01
KGM-H-3210-RH	E	53	60	7,5	15	30	34,2	2,0	2,0	6 x 2,5	0,08	3	26,0	39,0	0,55	21-3210-01
KGM-H-3240-RH	S	53	45	13	10	25	–	1,5	–	6 x 4,0	0,08	4	14,9	32,4	0,45	21-3240-01
KGM-H-4005-RH	E	53	45	7,5	7,5	30	–	2,5	–	6 x 2,5	0,08	5	23,8	63,1	0,29	21-4005-01
KGM-H-5010-RH	E	72	82	11	23	36	–	4,0	–	6 x 2,5	0,10	5	68,7	155,8	1,15	21-5010-01
KGM-H-6310-RH	E	85	82	11	22,75	36	–	4,0	–	6 x 2,5	0,15	5	76,0	197,0	1,35	21-6310-01
KGM-H-2005-LH	E	32	34	7	7	20	–	3,0	–	5 x 2,0	0,08	3	10,5	16,6	0,10	21-2005-02

1) Dynamische Tragzahl nach DIN 69051 Teil 4 Entwurf 1989

KUGELGEWINDEZYLINDERMUTTER MIT ABSTREIFER

KGM-H nach Form HFB-Gewindetechnik

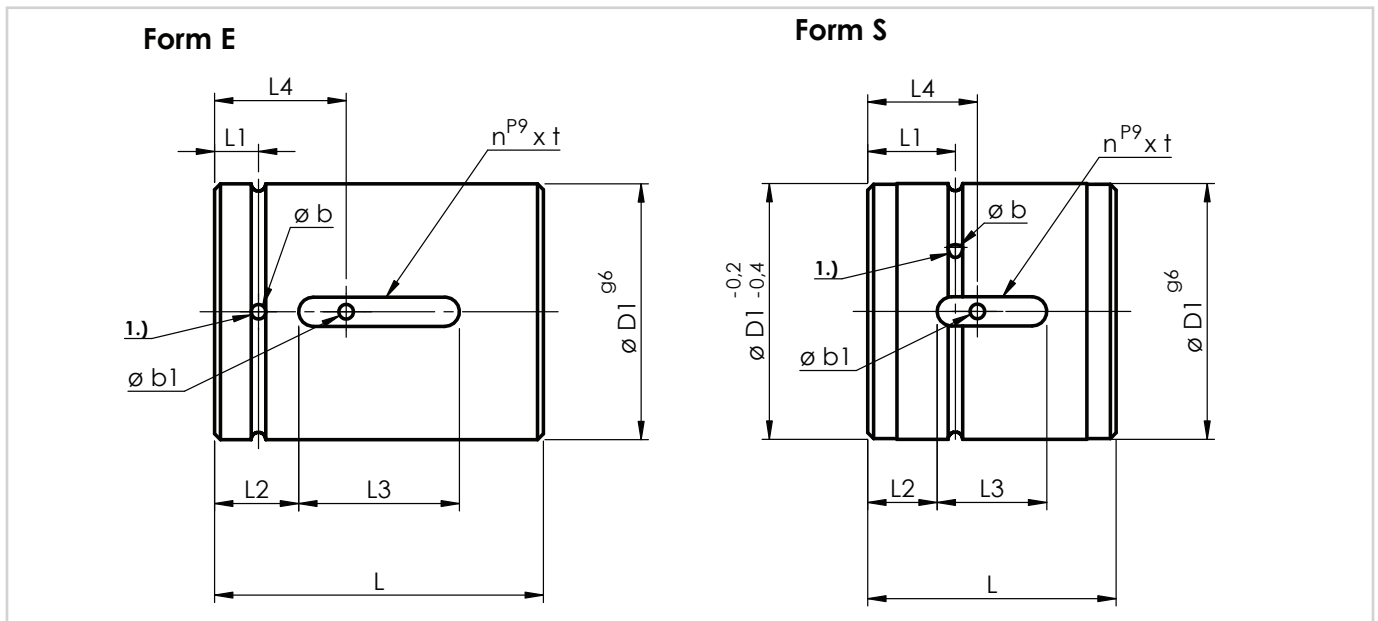

Bestellbeispiel		
Größe	Stück	Artikel-Nr.
KGM-H-2005-RH	7	21-2005-01

Umlenksystem größenabhängig

Änderungen und Irrtümer vorbehalten.

KUGELGEWINDEZYLINDERMUTTER
ANSCHLUSSGEWINDE MIT ABSTREIFER
 KGM-H-AN nach Form HFB-Gewindetechnik

Werkstoff:
 ESP65, Werkstoff-Nr. 1.7131
 100Cr6, Werkstoff-Nr. 1.3505 oder ähnlich

Größe	Maße (mm)								Axialspiel max. (mm)	Anzahl der Umläufe	1.) Tragzahl (kn) cdyn	1.) Tragzahl (kn) cstat	Gewicht (kg/Stück)	Artikel-Nr.
	D1	D2	L	L1	L2	L3	b x t	g x t						
KGM-H-1204-AN-RH ohne Abstreifer	25	M20 x 1	34	10	5	3	3 x 3	M6 x 4	0,08	3	3,5	4,0	0,1	22-1204-01
KGM-H-1605-AN-RH	32	M30 x 1,5	57,5	16,5	7	20	5 x 4	M6 x 5	0,08	4	12,1	14,5	0,22	22-1605-01
KGM-H-2005-AN-RH	38	M35 x 1,5	57,5	16,5	7	20	5 x 4	M6 x 5	0,08	4	14,8	20,7	0,30	22-2005-01
KGM-H-2505-AN-RH	42	M40 x 1,5	63,5	17	7	24	5 x 4	M6 x 5	0,08	5	20,4	33,7	0,37	22-2505-01
KGM-H-2510-AN-RH	42	M40 x 1,5	61	17	10	23	5 x 4	M6 x 5	0,08	6	19,9	31,8	0,38	22-2510-01
KGM-H-3205-AN-RH	52	M48 x 1,5	65,5	19	10,5	23,5	5 x 4	M6 x 5	0,08	5	23,3	45,5	0,55	22-3205-01
KGM-H-3210-AN-RH	52	M48 x 1,5	85	19	8	23	5 x 4	M6 x 5	0,08	4	33,8	52,0	0,65	22-3210-01
KGM-H-4005-AN-RH	58	M56 x 1,5	67,5	19	12	26	5 x 4	M8 x 1 x 5	0,08	5	26,3	59,2	0,60	22-4005-01
KGM-H-4010-AN-RH	65	M60 x 2	105,5	27	13	35,5	6 x 4	M8 x 1 x 5	0,10	5	78,6	136,2	1,25	22-4010-01
KGM-H-5010-AN-RH	78	M72 x 2	118	29	13	36	6 x 4	M8 x 1 x 5	0,15	6	97,8	213,2	1,95	22-5010-01
KGM-H-6310-AN-RH	92	M85 x 2	118	29	13	36	6 x 4	M8 x 1 x 5	0,15	6	109,7	275,6	2,40	22-6310-01

1) Dynamische Tragzahl nach DIN 69051 Teil 4 Entwurf 1989

KUGELGEWINDEZYLINDERMUTTER ANSCHLUSSGEWINDE MIT ABSTREIFER

KGM-H-AN nach Form HFB-Gewindetechnik

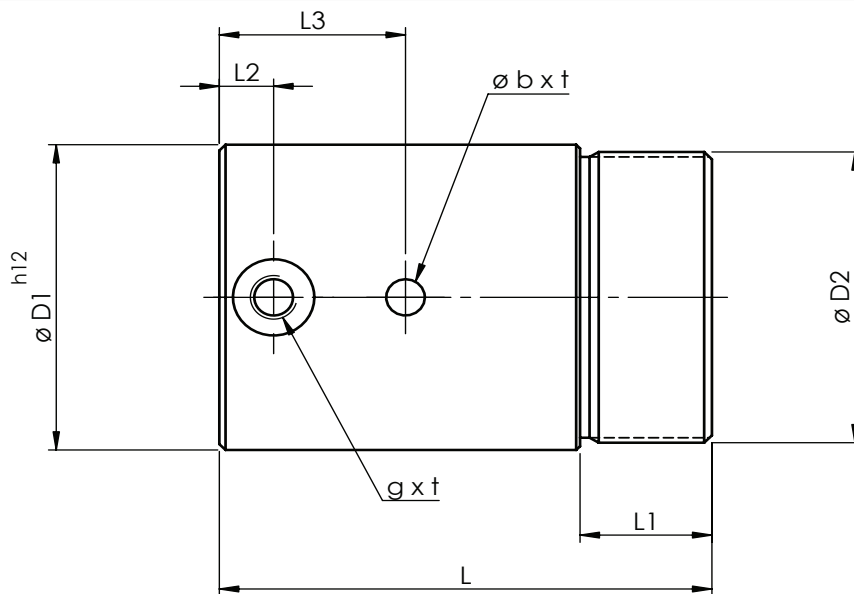

Bestellbeispiel		
Größe	Stück	Artikel-Nr.
KGM-H-2005-AN-RH	7	22-2005-01

Umlenksystem größenabhängig

Änderungen und Irrtümer vorbehalten.

KUGELGEWINDEFLANSCHMUTTER MIT ABSTREIFER

KGF-D nach DIN 69051

Werkstoff:
ESP65, Werkstoff-Nr. 1.7131
100Cr6, Werkstoff-Nr. 1.3505 oder ähnlich

Größe	Form	Bohrbild	Maße (mm)										Axialspiel max. (mm)	Anzahl der Umläufe	1.) Tragzahl (kn) cdyn	1.) Tragzahl (kn) cstat	Gewicht (kg/Stück)	Artikel-Nr.	
			D	D1	L	L1	L2	L3	L4	Lk	b	Sw							Schmier- bohrung g x t
KGF-D-1605-RH	E	1	48	28	42	10	10	–	5	38	5,5	40	M6 x 8	0,08	3	9,3	13,1	0,17	26-1605-01
KGF-D-1610-RH	E	1	48	28	50	10	10	–	5	38	5,5	40	M6 x 8	0,08	6	15,4	26,5	0,21	26-1610-01
KGF-D-1620-RH	S	1	48	28	30	10	4	8	5	38	5,5	40	M6 x 5	0,08	4	8,0	15,0	0,15	26-1620-01
KGF-D-2005-RH	E	1	58	36	42	10	10	–	5	47	6,6	44	M6 x 8	0,08	3	10,5	16,6	0,26	26-2005-01
KGF-D-2020-RH	S	1	58	36	30	10	4	8	5	47	6,6	44	M6 x 6	0,08	4	11,6	18,4	0,20	26-2020-01
KGF-D-2505-RH	E	1	62	40	42	10	10	–	5	51	6,6	48	M6 x 8	0,08	3	12,3	22,5	0,30	26-2505-01
KGF-D-2510-RH	E	1	62	40	55	10	16	–	5	51	6,6	48	M6 x 8	0,08	3	13,2	25,3	0,33	26-2510-01
KGF-D-2525-RH	S	1	62	40	36,5	10	9	9	5	51	6,6	48	M6 x 6	0,08	5	16,7	32,2	0,23	26-2525-01
KGF-D-2550-RH	S	1	62	40	58	10	10	10	5	51	6,6	48	M6 x 8	0,08	5	15,4	31,7	0,40	26-2550-01
KGF-D-3205-RH	E	1	80	50	55	12	10	–	6	65	9,0	62	M6 x 8	0,08	5	21,5	49,3	0,63	26-3205-01
KGF-D-3210-RH	E	1	80	50	67	12	16	–	6	65	9,0	62	M6 x 8	0,08	3	33,4	54,5	0,70	26-3210-01
KGF-D-3220-RH2)	S	1	86	56	83	12	25	15	6	71	9,0	68	M6 x 8	0,08	4	47	83,0	1,00	26-3220-01
KGF-D-4005-RH	E	2	93	63	57	14	10	–	7	78	9,0	70	M6 x 8	0,08	5	23,8	63,1	1,00	26-4005-01
KGF-D-4010-RH	S	2	93	63	88	14	16	7	7	78	9,0	70	M8 x 1 x 8	0,10	4	64,0	109,0	1,20	26-4010-01
KGF-D-4020-RH	S	2	93	63	88	14	25	19,5	7	78	9,0	70	M8 x 1 x 8	0,15	4	52,0	103,0	1,20	26-4020-01
KGF-D-4040-RH2)	S	2	100	70	104	14	25	17,5	7	85	9,0	77	M8 x 1 x 8	0,15	8	59,0	108,0	1,70	26-4040-01
KGF-D-5010-RH	S	2	110	75	92	16	16	7	8	93	11,0	85	M8 x 1 x 8	0,10	4	66,0	134,0	1,80	26-5010-01
KGF-D-5020-RH	S	2	110	75	85	16	25	22	8	93	11,0	85	M8 x 1 x 8	0,15	4	78,0	188,0	1,75	26-5020-01
KGF-D-6310-RH	S	2	125	90	103	18	16	7	9	108	11,0	95	M8 x 1 x 8	0,15	5	93,0	229,0	2,65	26-6310-01
KGF-D-2005-LH	E	1	58	36	42	10	10	–	5	47	6,6	44	M6 x 8	0,08	3	10,5	16,6	0,26	26-2005-02
KGF-D-2505-LH	E	1	62	40	42	10	10	–	5	51	6,6	48	M6 x 8	0,08	3	12,3	22,5	0,30	26-2505-02
KGF-D-3205-LH	E	1	80	50	55	12	10	–	6	65	9,0	62	M6 x 8	0,08	5	21,5	49,3	0,63	26-3205-02

1) Dynamische Tragzahl nach DIN 69051 Teil 4 Entwurf 1989

2) Maße außerhalb DIN

KUGELGEWINDEFLANSCHMUTTER MIT ABSTREIFER

KGF-D nach DIN 69051

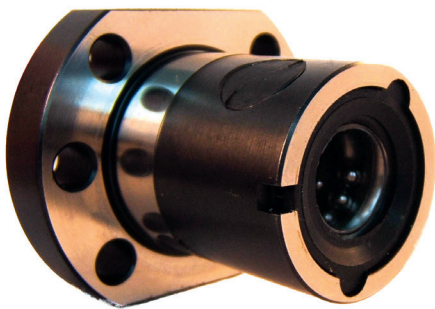
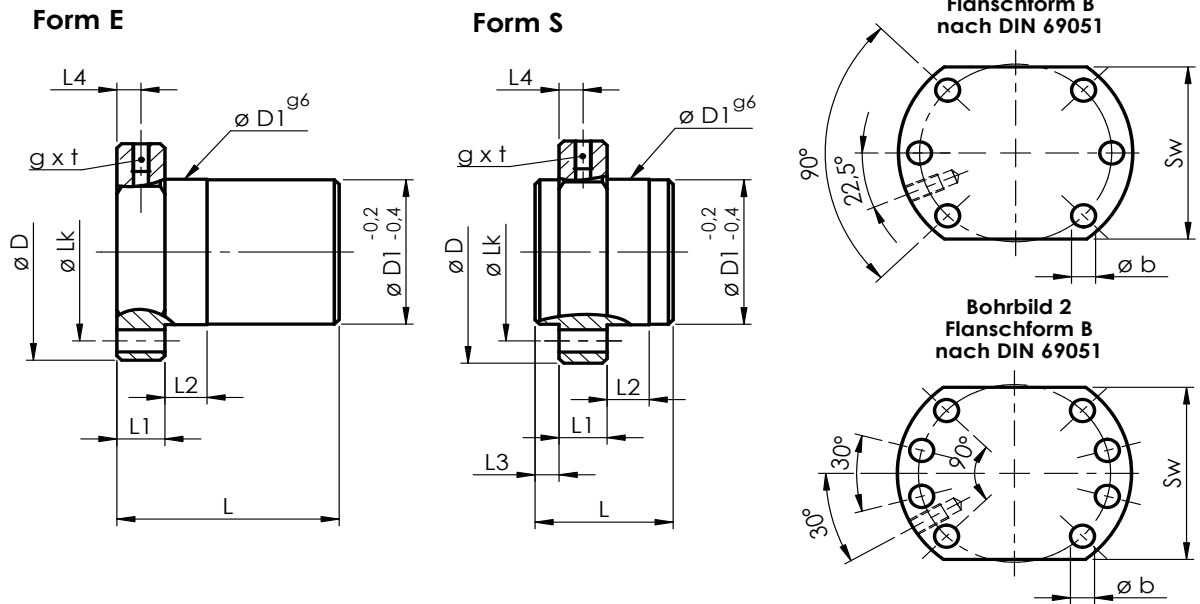

Bestellbeispiel		
Größe	Stück	Artikel-Nr.
KGF-D-2505-RH	12	26-2505-01

Umlenksystem größenabhängig

Änderungen und Irrtümer vorbehalten.

**KUGELGEWINDEFLANSCHMUTTER
MIT ABSTREIFER**

KGF-H nach Form HFB-Gewindetechnik

Werkstoff:

ESP65, Werkstoff-Nr. 1.7131

100Cr6, Werkstoff-Nr. 1.3505 oder ähnlich

Größe	Form	Bohrbild	Maße (mm)									Schmierbohrung g x t	Axialspiel max. (mm)	Anzahl der Umläufe	1.) Tragzahl (kn) c _{dyn}	1.) Tragzahl (kn) c _{stat}	Gewicht (kg/Stück)	Artikel-Nr.
			D	D1	L	L1	L2	L3	L4	Lk	b							
KGF-H-1605-RH	E	3	48	28	44	12	8	–	6	38	5,5	M6 x 8	0,08	3	9,3	13,1	0,20	25-1605-01
KGF-H-1610-RH	E	3	48	28	50	10	10	–	5	38	5,5	M6 x 8	0,08	6	15,4	26,5	0,22	25-1610-01
KGF-H-1620-RH	S	3	48	28	30	10	4	8	5	38	5,5	M6 x 5	0,08	4	8,0	15,0	0,16	25-1620-01
KGF-H-2005-RH	E	3	55	32	44	12	8	–	6	45	7,0	M6 x 8	0,08	3	10,5	16,6	0,25	25-2005-01
KGF-H-2020-RH	S	3	62	35	30	10	4	8	5	50	7,0	M6 x 6	0,08	4	11,6	18,4	0,25	25-2020-01
KGF-H-2050-RH	S	3	62	35	56	10	10	9	5	50	7,0	M6 x 6	0,08	5	13,0	24,6	0,40	25-2050-01
KGF-H-2505-RH	E	3	62	38	46	14	8	–	7	50	7,0	M6 x 8	0,08	3	12,3	22,5	0,36	25-2505-01
KGF-H-3205-RH	E	3	70	45	59	16	10	–	8	58	7,0	M6 x 8	0,08	5	21,5	49,3	0,55	25-3205-01
KGF-H-3210-RH	E	3	80	53	71	16	10	–	8	68	7,0	M8 x 1 x 8	0,08	3	26,0	39,0	0,90	25-3210-01
KGF-H-3240-RH	S	3	80	53	45	16	14	7,5	8	68	7,0	M6 x 8	0,08	4	14,9	32,4	0,45	25-3240-01
KGF-H-4005-RH	E	3	80	53	59	16	10	–	8	68	7,0	M6 x 8	0,08	5	23,8	63,1	0,70	25-4005-01
KGF-H-4010-RH	E	3	95	63	70	12	10	–	6	78	9,0	M8 x 1 x 8	0,10	3	38,0	70,0	1,10	25-4010-01
KGF-H-5010-RH	E	3	110	72	93	15	10	–	7,5	90	11,0	M8 x 1 x 8	0,10	5	68,7	155,8	1,75	25-5010-01
KGF-H-6310-RH	E	3	125	85	94	16	10	–	8	105	11,0	M8 x 1 x 8	0,15	5	76,0	197,0	2,25	25-6310-01
KGF-H-3205-LH	E	3	70	45	59	16	10	–	8	58	7,0	M6 x 8	0,08	5	21,5	49,3	0,55	25-3205-02

1) Dynamische Tragzahl nach DIN 69051 Teil 4 Entwurf 1989

KUGELGEWINDEFLANSCHMUTTER MIT ABSTREIFER

KGF-H nach Form HFB-Gewindetechnik

Form E

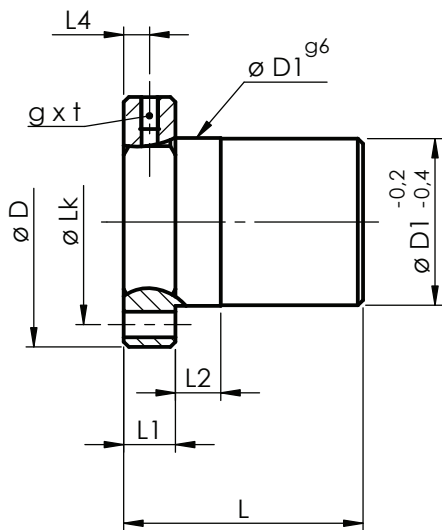

Form S

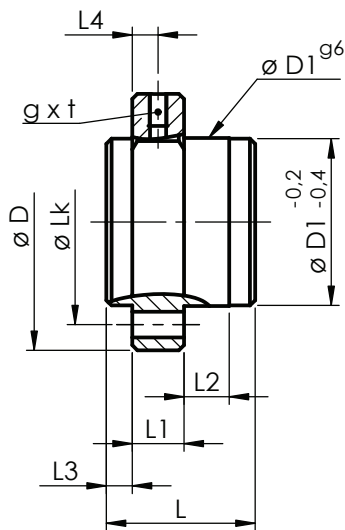

Bohrbild 3

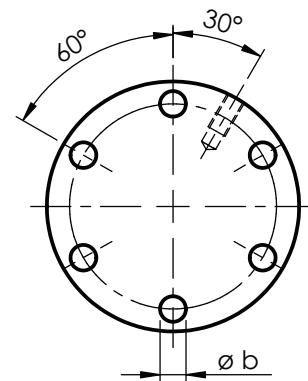

Umlenksystem größenabhängig

Änderungen und Irrtümer vorbehalten.

Bestellbeispiel		
Größe	Stück	Artikel-Nr.
KGF-H-2020-RH	7	25-2020-01

H.F.B. GEWINDETECHNIK

Trapezgewinde

Kugelgewinde

Kleinstgewinde

HFB-Gewindetechnik GmbH
Bohnäckerweg 6 • 72655 Altdorf
Telefon (07127) 92 24 11
Telefax (07127) 92 24 10
info@hfb-gewindetechnik.de
www.hfb-gewindetechnik.de

IN KOOPERATION MIT:

fritz
zerspanungstechnik

Oliver Fritz
Zerspanungstechnik
Bohnäckerweg 6 • 72655 Altdorf
Telefon (07127) 92 49 44
Telefax (07127) 92 49 48
info@fritz-zerspanungstechnik.de
www.fritz-zerspanungstechnik.de